



Sicherheitsbehälter für Leuchtstoffröhren | SBL

Sie benötigen einen Behälter, mit dem Sie Ihre Leuchtstoffröhren sicher sammeln können?

Dann ist unser Sicherheitsbehälter für Leuchtstoffröhren SBL das Richtige für Sie! Durch die stabile Rahmenkonstruktion aus verzinktem Stahlblech ist er ideal für die Sammlung und den Transport Ihrer Leuchtstoffröhren geeignet. Dabei ist er sehr leicht und fasst trotzdem bis zu 1100 Röhren. Dank der Bodenfreiheit von 10 cm können Sie den Behälter per Hubwagen oder Gabelstapler überall hinbewegen, wo Sie ihn benötigen. Alle Behälter sind mit einem Klappdeckel inkl. Sicherheitsschloss ausgestattet.

Unsere Leuchtstoffröhrenbehälter können noch mehr: Mit Hilfe der Stapelecken sind sie dreifach stapelbar. Alternativ können Sie die Behälter auch mit zwei Lenk- und zwei Bockrollen erhalten, um sie ohne Hilfsmittel bewegen zu können.

Ihre Vorteile im Überblick:

- Stabile, verzinkte Stahlblechkonstruktion
- Klappdeckel inkl. Sicherheitsschloss
- Geringes Eigengewicht
- Hohes Fassungsvermögen (bis zu 1100 Röhren)
- Bodenfreiheit durch Sockelfüße
- Alternativ mit zwei Bock- und zwei Lenkrollen
- Per Hubwagen oder Gabelstapler transportierbar
- Bis zu 3-fach stapelbar



Technische Daten

Inhalt (Röhren)	Leergewicht (kg)	Max. Füllgewicht (kg)
1100	82	420

Außenmaße (cm)

A	B	C
163	62	97

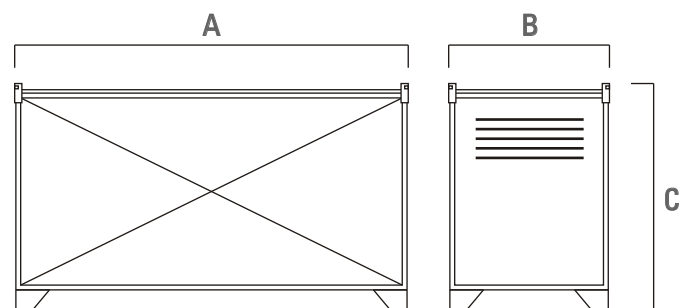

Die technischen Daten und Maße können je nach Ausführung leicht abweichen.