

Entsorgungs-Systeme

Behälterdaten



Müllgroßbehälter | MGB 1100 Liter

Sie benötigen einen Abfallbehälter, der viel Platz bietet und dabei einfach zu handhaben ist?

Dann ist unser Müllgroßbehälter MGB 1100 Liter das Richtige für Sie! Eine ausreichende Anzahl gut platzierter Griffe bietet Ihnen eine bequeme Handhabung. Gleichzeitig können Sie den Behälter dank seiner vier Lenkrollen überall hinrollen, wo Sie ihn benötigen. Er hat ein geringes Gewicht und bietet Ihnen dennoch viel Platz für Ihre Abfälle.

Unsere Müllgroßbehälter können noch mehr: Sie sind resistent gegen Frost, Hitze und Chemikalien. Durch ihre glatten Wandflächen sind sie leicht zu reinigen und bieten Ihnen ein sehr hohes Maß an Sicherheit. Übrigens sind die Behälter lärmgedämmt und umweltfreundlich.

Der Behälter ist besonders geeignet für:

- Papier, Pappe, Kartonagen
- Folien
- Leichtverpackungen

Ihre Vorteile im Überblick:

- Feststellbremse an 2 Lenkrollen
- Hohe Qualität und Wirtschaftlichkeit
- Langlebig, robust und UV-beständig
- Leicht zu handhaben
- Geringes Eigengewicht
- Geräuscharm durch Gummiräder
- Umweltfreundlich und verrottungsfest
- Resistent gegen Frost und Wärme
- Zertifiziert nach EN840 und RAL-GZ 951/1



Technische Daten

Inhalt (Liter)	Leergewicht (kg)	Max. Füllgewicht (kg)
1100	65	440

Außenmaße (cm)

A	B	C
137	111,5	147

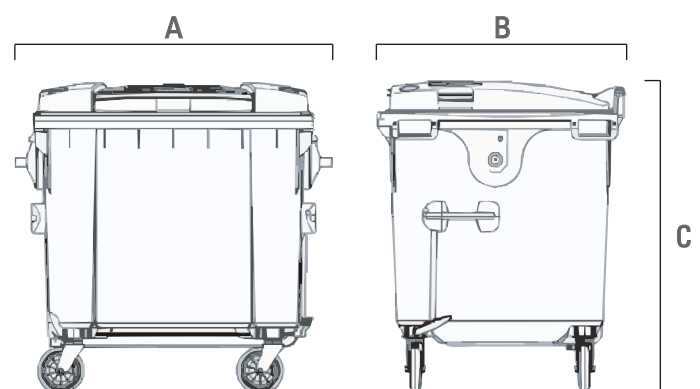

bremer recycling Sie haben noch Fragen? **0421 - 43 53 63**